

CashPlus Maxi

Die CashPlus Produktreihe wurde aus über 10.000 Kassenschubladen -Designs ausgewählt. Sie reflektiert die unvergleichliche Qualität und Flexibilität, die bei allen Cash Bases - Geldladen gegeben ist. Jede Lade bietet einzigartige Merkmale, veränderbare Einsätze und verschiedene Abmessungen, geeignet für jeden Retail - Bereich, überall auf der Welt.

BESCHREIBUNG

Sehr hohe Kapazität mit flexiblen Designs der Einsätze.

MERKMALE

- Robuste Stahlkonstruktion
- Kugelgelagerte Teleskopschienen
- Anzeige Schubladenstatus
- Möglichkeit der Verschraubung am Kassenplatz

OPTIONEN

- Große Auswahl an verschiedenen Einsätzen
- Befestigte oder herausnehmbare Hartgeldschalen
- Verriegelbare Münzschalen
- Wahlweise bis zu 4 Scheckschlitze
- Verschießbare Einsatzdeckel
- Notöffnung über Schlüssel
- Ver- und Entriegelung mittels 2 - oder 3 - Positionenschloss
- Gleiche, verschiedene Schließungen
- Halterung zum Anbringen der Kassenslade unterhalb des Ladentisches
- Rückseitige Kabelabdeckung

ABMESSUNGEN

- Breite: 484mm
- Tiefe: 435mm
- Höhe: 143mm
- Gewicht: 16kg

IDEAL FÜR

- Groß- und Einzelhandel
- Banken, Finanzinstitute
- Kaufhäuser

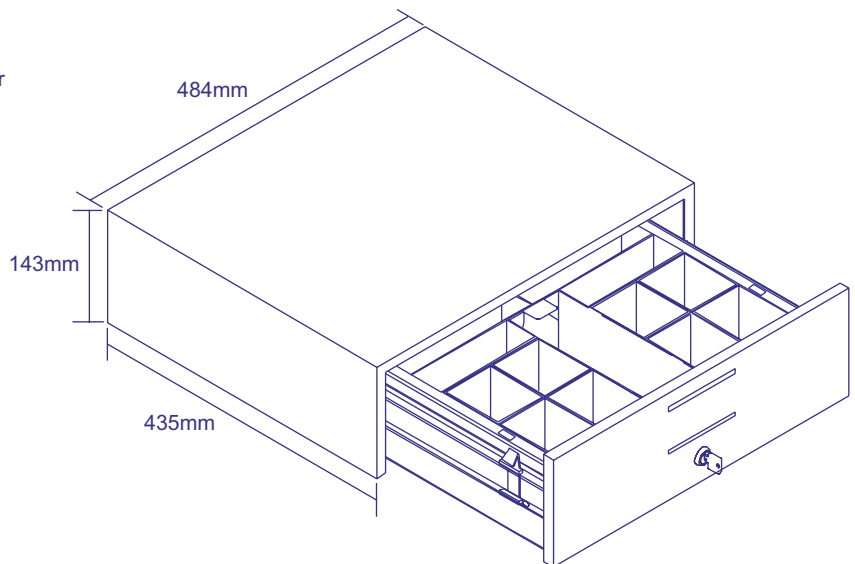

DE/CASH-MAXI/0803

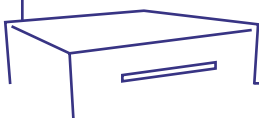

Spezifikationen können ohne besondere Mitteilung geändert werden