

CashPlus Flip Lid

La gama CashPlus ha sido creada sobre la experiencia de los más de 10.000 modelos de cajones desarrollados por Cash Bases durante sus 23 años de historia. Cada producto ofrece características únicas, pudiéndose intercambiar diferentes gavetas con diferentes dimensiones y distintas configuraciones que los hace útiles para cualquier necesidad en cualquier parte del mundo.

DESCRIPCIÓN

Aclamado en la industria como "mejor de su género" el Flip Lid de Cash Bases es el elegido en el sector de la alimentación.

CARACTERÍSTICAS

- Robusta construcción en acero
- Indicación de cajón abierto/cerrado

OPCIONES

- Amplia gama de gavetas en acero o plástico
- Divisores de billetes para maximizar su almacenamiento
- Compartimentos de monedas fijos o extraíbles
- Monederos adecuados al conteo por peso
- Protector anti-hurto
- Ranura frontal
- Tapa de transporte de gaveta
- Tapa de transporte integrada
- Versión manual por pulsador
- Apertura por llave
- Llave de tres posiciones
- Llaves iguales o distintas
- Placa base para fijación segura y apertura rápida
- Varios acabados de acero inoxidable para la tapa

MEDIDAS

FL-460

- Anchura: 460mm
- Profundidad: 172mm
- Altura: 100mm
- Peso: Depende del modelo

FL-490

- Anchura: 490mm
- Profundidad: 172mm
- Altura: 109mm

IDEAL PARA

- Ambientes exigentes
- Gasolineras
- Hipermercados
- Supermercados

gaveta configurable

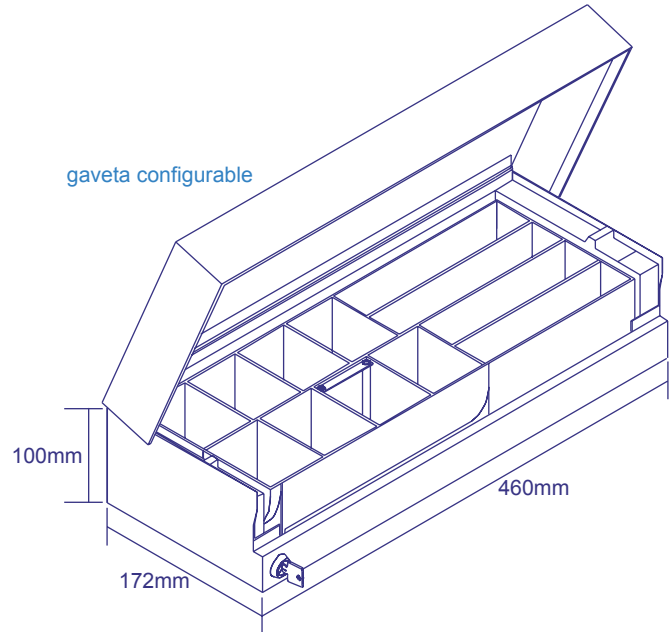

gaveta universal

