

CashPlus Flexi

La gamme CashPlus représente les modèles de tiroirs caisses les plus vendus sélectionnés à partir d'une liste de plus de 10 000 designs différents reflétant l'incomparable qualité et flexibilité propre à tous les produits Cash Bases. Chaque tiroir a des caractéristiques particulières, des inserts configurables et des dimensions différentes et est adaptable à tout type d'environnement commercial, partout dans le monde.

DESCRIPTION

Le faible encombrement du tiroir Flexi permet cependant une grande capacité de stockage et différents types d'inserts. Le design compact du Flexi s'harmonise parfaitement avec les dimensions et l'esthétique des terminaux d'encaissement modernes (TPV à écran tactile....etc).

CARACTÉRISTIQUES

- Construction robuste en acier
- Glissières sur roulements à billes
- Microswitch avec statut tiroir ouvert/tiroir fermé
- Ecrou de fixation pour fixer le tiroir au meuble

OPTIONS

- Large choix d'inserts extractibles
- Présentation des billets à la verticale ou à l'horizontale
- Casiers à monnaie extractibles pour pesage
- Avec ou sans fente chèques
- Couvercle en métal pour l'insert avec choix de serrures et clés
- Système d'ouverture de secours sous le tiroir
- Serrure 2 ou 3 positions ou sans serrure
- Serrure avec clés identiques ou différentes
- Support métallique pour fixer le tiroir sous le comptoir
- Cache câble métallique à l'arrière du tiroir

DIMENSIONS

- Largeur: 335mm
- Profondeur: 427mm
- Hauteur: 126mm
- Poids: 10kg

IDEAL POUR

- Poste d'encaissement ou l'espace est limité
- Chaînes textile
- Magasins de proximité
- Pharmacies
- Restauration rapide

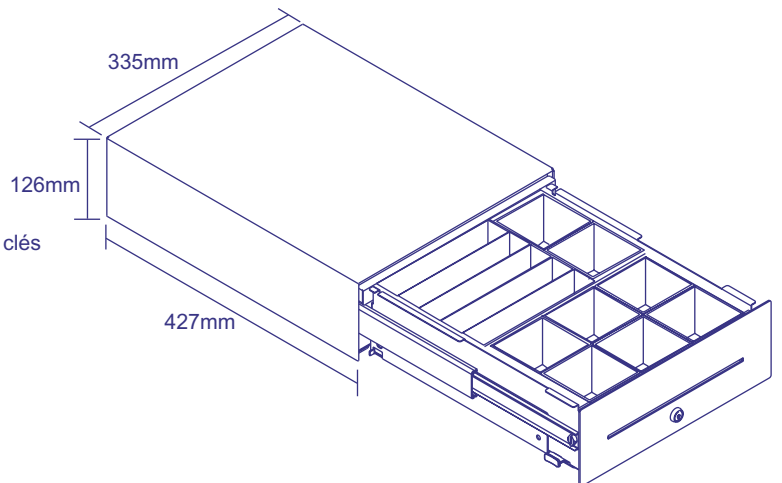
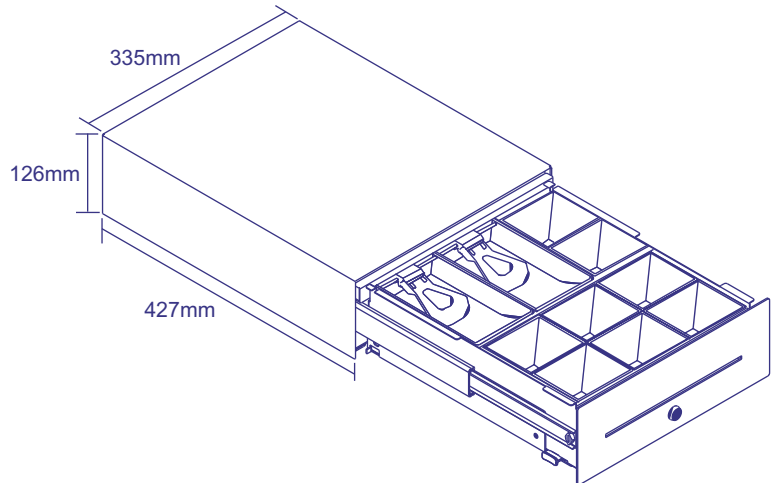

FR/CASH-FLEXI/0803

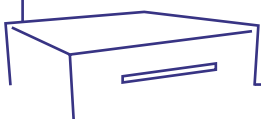

Les spécifications peuvent changer sans notification préalable