

## CashPlus SpaceSaver

Die CashPlus Produktreihe wurde aus über 10.000 Kassenschubladen -Designs ausgewählt. Sie reflektiert die unvergleichliche Qualität und Flexibilität, die bei allen Cash Bases - Geldladen gegeben ist. Jede Lade bietet einzigartige Merkmale, veränderbare Einsätze und verschiedene Abmessungen, geeignet für jeden Retail - Bereich, überall auf der Welt.

### BESCHREIBUNG

Ein geniales Design, das ein Maximum an Raum im Inneren der Kassenlade bietet, während genügend Platz für die Arbeiten am Kassentisch bleibt. Durch die platzsparende Öffnungsweise erlaubt der SpaceSaver dem Kassierer dicht am Kassentisch zu bleiben, sogar wenn die Kassenlade geöffnet ist.

### MERKMALE

- Robuste Stahlkonstruktion
- Kugelgelagerte Teleskopschienen
- Anzeige Schubladenstatus
- Möglichkeit der Verschraubung am Kassentisch

### OPTIONEN

- Große Auswahl an verschiedenen Einsätzen aus Stahl oder Kunststoff
- Befestigte oder herausnehmbare Hartgeldschalen
- Verriegelbare Münzschalen
- Wahlweise bis zu 4 Scheckschlitze
- Verschiebbare Einsatzdeckel
- Notöffnung über Schlüssel
- Ver- und Entriegelung mittels 2 - oder 3 - Positionenschloss
- Gleiche, verschiedene Schließungen
- Rückseitige Kabelabdeckung

### ABMESSUNGEN

#### Maxi Flip Lid

- Breite: 492mm
- Tiefe: 363mm
- Höhe: 150mm
- Gewicht: 16.5kg

#### Mini Flip Lid

- Breite: 432mm
- Tiefe: 337mm
- Höhe: 150mm
- Gewicht: 14kg

#### Maxi Sliding Lid

- Breite: 492mm
- Tiefe: 363mm
- Höhe: 130mm
- Gewicht: 16.5kg

#### Mini Sliding Lid

- Breite: 432mm
- Tiefe: 337mm
- Höhe: 130mm
- Gewicht: 14kg

### IDEAL FÜR

- Aufbewahrung des Bargeldes und anderen Belegen
- Banken, Finanzinstitute
- Kaufhäuser
- Modehäuser

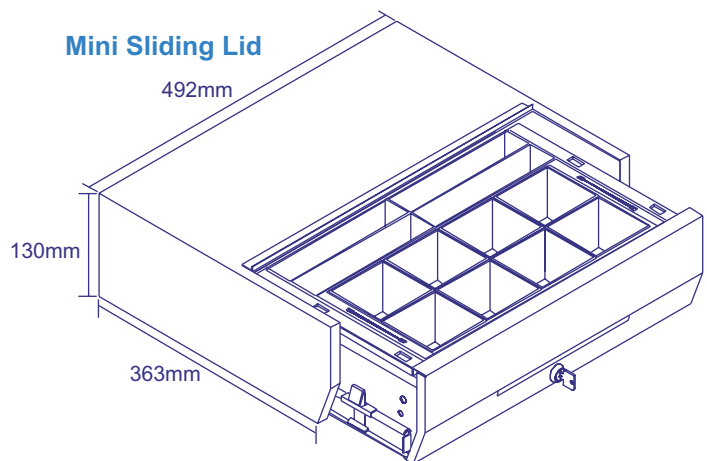
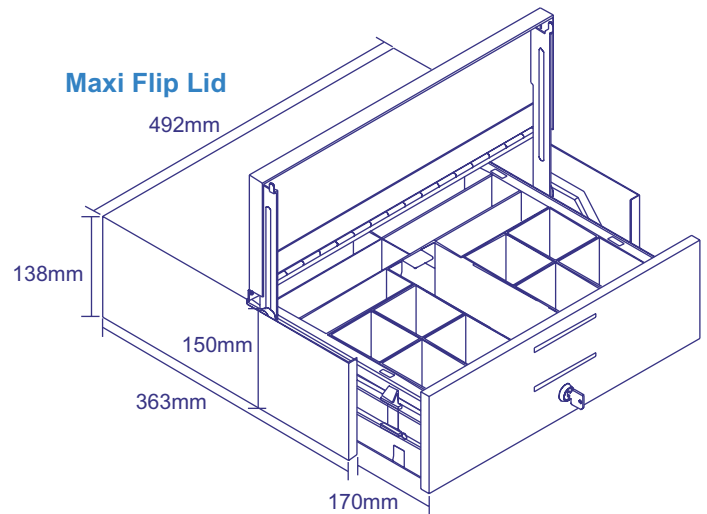

DE/CASH-SSAVER/0803

Spezifikationen können ohne besondere Mitteilung geändert werden

