

SecurePlus Flip Lid

Die Diebstahlrate im Einzelhandel nimmt immer mehr zu, daher ist es unbedingt notwendig die Angestellten sowie Tageseinnahmen im Kassensbereich davor zu schützen. Cash Bases hat diese Thematik erkannt und diesbezüglich spezielle Sicherheitsbehältnisse für die Verwahrung und den sicheren Transport des Bargeldes entwickelt. Die neue Sicherheit am Kassenplatz - Cash Bases - at the heart of your EPOS.

BESCHREIBUNG

Die konsequente Weiterentwicklung unseres Erfolgsmodells „Modular“: die neue SECURE PLUS FLIP LID, die auch extremer Gewalteinwirkung standhält.

MERKMALE

- Robuste Stahlkonstruktion
- Anzeige Schubladenstatus
- Robuster Verriegelungsmechanismus
- Radial-Stiftzylinderschloß

OPTIONEN

- Große Auswahl an verschiedenen Einsätzen aus Stahl oder Kunststoff
- Flexible Notentrennwände zur Maximierung des Fassungsvermögens
- Befestigte oder herausnehmbare Hartgeldschalen
- Verriegelbare Münzschalen
- Diebstahlschutz für Notenfächer
- Mit oder ohne Scheckschlitz
- Verschießbare Einsatzdeckel
- Manuelle Ausführung, Öffnung erfolgt über Knopfdruck
- Ohne Schloß
- Bodenplatte zur sicheren Befestigung im Kassentisch, einfache Montage
- Unterschiedliche Oberflächenstrukturen der Edelstahldeckel

ABMESSUNGEN

- | | |
|---------------------------------|-----------------|
| FL-460 | FL-490 |
| ■ Breite: 460mm | ■ Breite: 490mm |
| ■ Tiefe: 175mm | ■ Tiefe: 175mm |
| ■ Höhe: 101mm | ■ Höhe: 109mm |
| ■ Gewicht: abhängig vom Einsatz | |

IDEAL FÜR

- Komplexe Scanning Vorgänge
- Discountmärkte
- Supermärkte
- Tankstellen

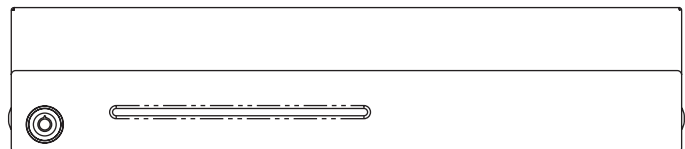
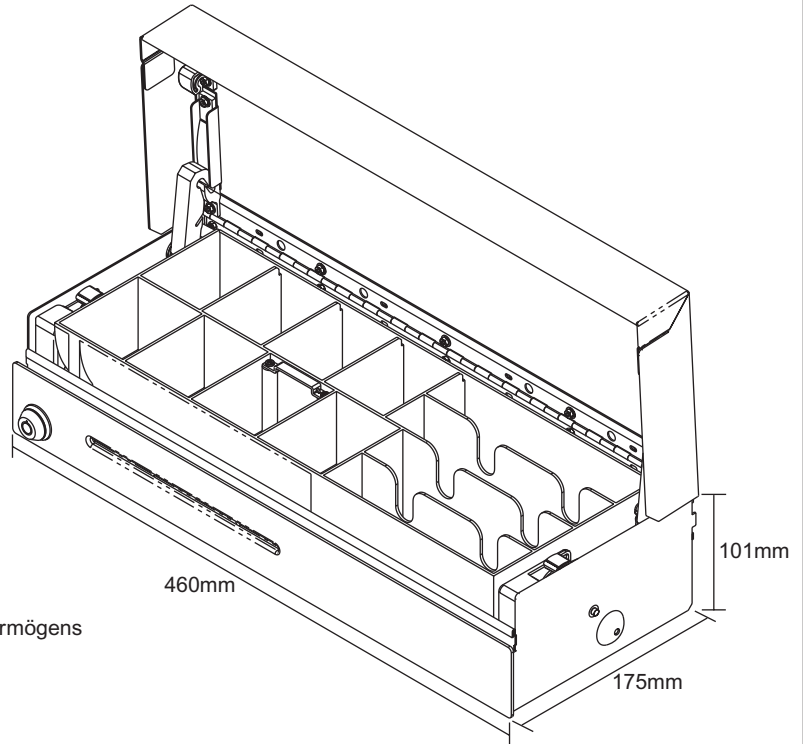

Spezifikationen können ohne besondere Mitteilung geändert werden



DE/SP-FLID-02-1101



at the heart of your EPOS